

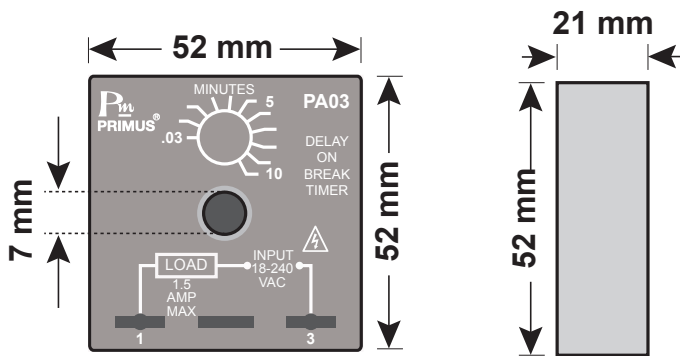

TECHNICAL SPECIFICATION (คุณสมบัติทางด้านเทคนิค)

Power Supply	18-240 VAC	
Frequency	50-60 Hz	
Temperature Operating	0 to 60 °C	
Rate Time	0.03-10 Minute	
Output	Maximum	1.5A
	Inrush	15 A.
Size	52 x 52 x 21 mm.	
Weight	50 g.	

DIMENSION (ขนาดและรูปร่าง)



INSTALLATION (การติดตั้ง)

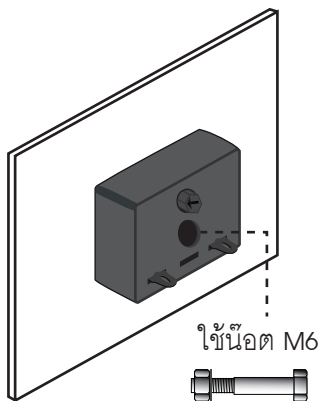

DESCRIPTION (คุณสมบัติ)

- PA-03 เป็นอุปกรณ์ Switch หน่วงเวลาหลังจากหยุดจ่ายไฟ (Delay On Break Timer) เหมาะสำหรับป้องกันการ ON/OFF Motor Compressor แบบกระชันทัน อันเนื่องมาจากไฟตก หรือ แรงดันไฟฟ้าขาดหายชั่วขณะ
- สามารถตั้งเวลาได้ตั้งแต่ 0.03 - 10 นาที
- ทำงานได้ตั้งแต่แรงดัน 18 - 240 VAC
- ติดตั้งง่าย สะดวกในการใช้งาน
- สามารถรับโหลดได้สูงสุด 1.5 A.

OPERATION (ลักษณะการทำงาน)

เมื่อจ่ายไฟให้กับ PA-03 ตาม Timing Diagram ครั้งแรก PA-03 จะต่อวงจรทันที ทำให้โหลดทำงานได้ แต่เมื่อหยุดจ่ายไฟ หรือเกิดไฟตกชั่วขณะ, ไฟกระพริบดับ หรือแรงดันไฟฟ้าขาดหายชั่วขณะ จะทำให้ PA-03 ตัดวงจร และ Timer เริ่มหน่วงเวลา ในขณะที่ยังไม่หมดช่วงหน่วงเวลา PA-03 จะยังคงตัดวงจร จนกว่าจะหมดช่วงหน่วงเวลา PA-03 จึงจะกลับมาทำงานได้ดังเดิม เพื่อป้องกัน Compressor เสียหาย อันเนื่องมาจากไฟฟ้าตัดๆ ดับๆ

TIMING DIAGRAM

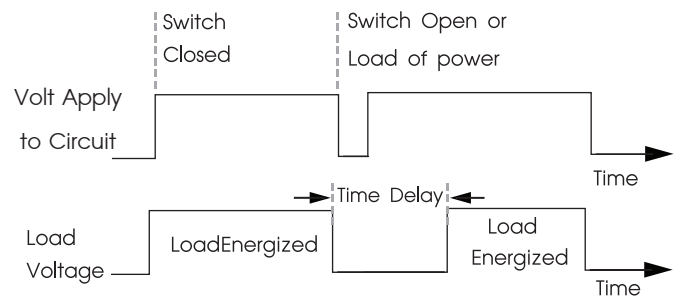

WIRING DIAGRAM (วงจรการต่อใช้งาน)

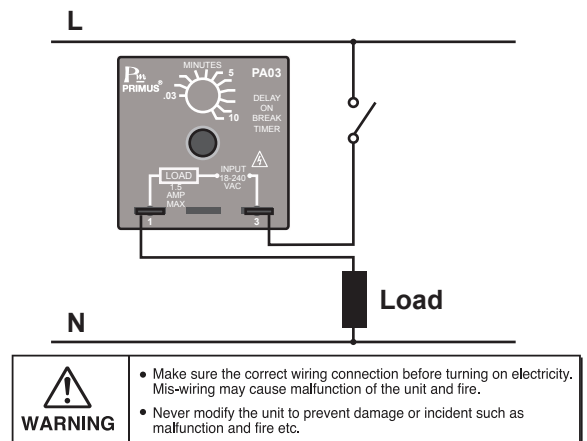

ORDERING CODE (การติดต่อสั่งซื้อ)

PA-03

บริษัท ไพรมัส จำกัด
 119 ซ.สีม่วงอนุสรณ์ ถ.สุทธิสารวิจิตรชัย แขวงดินแดง
 เขตดินแดง กรุงเทพฯ 10400
 โทร 0-2693-7005, 0-2277-8027 แฟกซ์ 0-2277-3565
 E-mail : sales@primusthai.com