

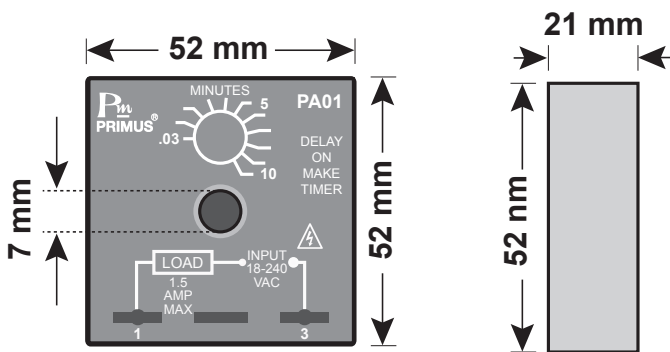

TECHNICAL SPECIFICATION (คุณสมบัติทางด้านเทคนิค)

Power Supply	18-240 VAC	
Frequency	50-60 Hz	
Temperature Operating	0 to 60 °C	
Rate Time	0.03 - 10 Minute	
Output	Maximum	1.5 A.
	Inrush	10 A.
Size	52 x 52 x 21 mm.	
Weight	50 g.	

DIMENSION (ขนาดและรูปร่าง)



INSTALLATION (การติดตั้ง)

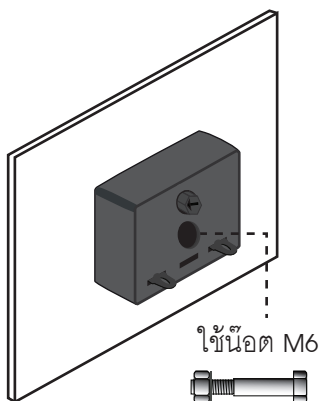

DESCRIPTION (คุณสมบัติ)

- PA-01 เป็นอุปกรณ์ Switch หน่วงเวลาทำงาน (Delay On Make Time) ของไหลตามเวลาที่ตั้งไว้
- สามารถตั้งเวลาได้ตั้งแต่ 0.03 - 10 วินาที
- ติดตั้งง่าย สะดวกในการใช้งาน
- ทำงานได้ตั้งแต่แรงดัน 18 - 240 VAC
- สามารถขับโหลดได้สูงสุด 1.5 A.

OPERATION (ลักษณะการทำงาน)

เมื่อจ่ายไฟให้กับ PA-01 ตาม Timing Diagram Timer ในตัว PA-01 จะหน่วงเวลาตามค่าที่ตั้งไว้ และเมื่อหมดช่วงเวลาแล้ว PA-01 จะทำการต่อวงจรภายใน ทำให้ไฟฟ้ครบวงจร ไหลดจึงสามารถทำงานได้ โดย PA-01 จะเริ่มหน่วงเวลาใหม่อีกครั้ง เมื่อมีการหยุดจ่ายไฟให้แล้วกลับมาจ่ายไฟอีกครั้ง ดังรูป Timing Diagram ด้านล่าง

TIMING DIAGRAM

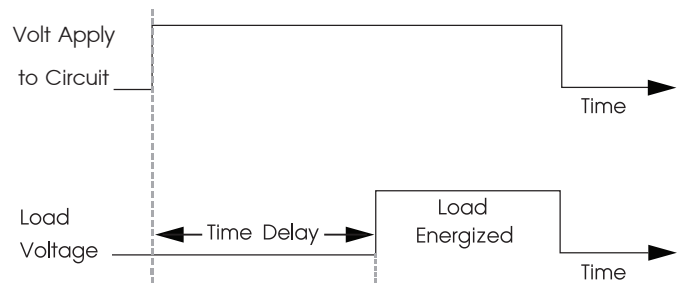

WIRING DIAGRAM (วงจรถ่ายต่อใช้งาน)

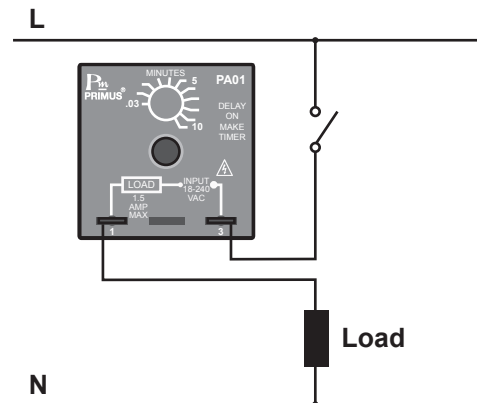

WARNING

- Make sure the correct wiring connection before turning on electricity. Mis-wiring may cause malfunction of the unit and fire.
- Never modify the unit to prevent damage or incident such as malfunction and fire etc.

ORDERING CODE (การติดต่อสั่งซื้อ)

PA-01

บริษัท ไพรมัส จำกัด
 119 ซ.สีม่วงอนุสรณ์ ถ.สุทธิสารวินิจฉัย แขวงดินแดง เขตดินแดง กรุงเทพฯ 10400
 โทร 0-2693-7005, 0-2277-8027 แฟกซ์ 0-2277-3565
 E-mail : sales@primusthai.com